



SAMOCHÓD DO PRZEWOZU ŁADUNKÓW WYBUCHOWYCH (Z POJEMNIKIEM GAZOSZCZELNYM) / EXPLOSIVE CARRIER VEHICLE (WITH GAS-TIGHT CONTAINER)



PODWOZIE / CHASSIS

typ / type
moc max. / max. power
skrzynia biegów / gearbox
napęd / drive

MAN TGM 18.320 (4x4) BB
320 KM (235 kW) / 320 HP (235 kW)
automatyczna TipMatic 12 / automatic TipMatic 12
terenowy 4x4 / off-road 4x4

KABINA / CAB

typ / type
załoga / crew

jednomodułowa, dwudrzwiowa / one-unit, 2-door
1+1+1

ZABUDOWA / SUPERSTRUCTURE

materiał / material

metalowa / metal

typ / type

podzielona na 3 części: przedział sprzętowy, przedział techniczny/magazynowy, przedział operacyjny z pojemnikiem przeciwybuchowym, w tylnej części zabudowy hydrauliczna winda załadunkowa, o ładowności do 1000 kg / divided into 3 parts - equipment compartment, technical/storage compartment and operational compartment with explosion proof container and hydraulic loading lift in the rear part of the superstructure of load capacity up to 1000 kg

WYPOSAŻENIE / EQUIPMENT

rodzaj / type

pojemnik przeciwybuchowy, gazoszczelny, odporny na detonację umieszczonego w nim materiału wybuchowego o ekwiwalencie 5kg TNT, zestaw do poboru próbek ze zbiornika gazoszczelnego, zestaw do awaryjnego otwierania pojemnika gazoszczelnego, samochód przystosowany do pracy w warunkach temperaturowych od -30 do +50 (posiada certyfikat instytutu WITPiS), pojazd przystosowany do przewozu towarów niebezpiecznych zgodnie z przepisami ADR typ EXIII / Explosion proof, gas-tight container, resistant to detonation of 5kg TNT equivalent, set for taking samples from a gas-tight container, set for emergency opening of a gas-tight container, the vehicle is adapted to work in temperatures from -30 to +50 (certified by the Military Institute of Armoured and Automotive Technology (WITPiS), the vehicle is adapted to transport dangerous goods in accordance with the agreement concerning the International Carriage of Dangerous Goods by Road (ADR) type EXIII

MASA / MASS

DMC / GVW

~16 000 kg

WYMIARY / DIMENSIONS

[dł. x szer. x wys.] / [L x W x H]

6300 mm x 2550 mm x 3162 mm

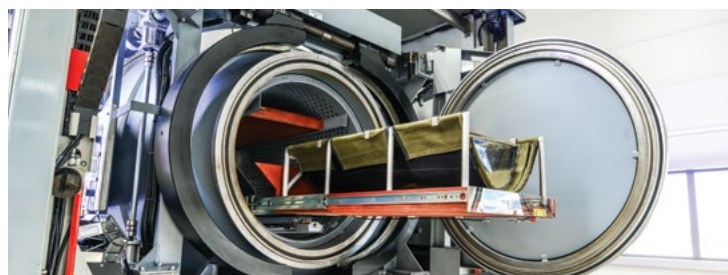

* jako opcja / as an option

Powyższe parametry należy traktować jako orientacyjne. Dokładna kompletacja wykonywana jest na podstawie wymagań użytkownika.

The parameters mentioned above should be treated as approximate. A detailed specification is prepared on the basis of a user's requirements.



SAMOCHÓD DO PRZEWOZU ŁADUNKÓW WYBUCHOWYCH (Z POJEMNIKIEM GAZOSZCZELNYM) / EXPLOSIVE CARRIER VEHICLE (WITH GAS-TIGHT CONTAINER)

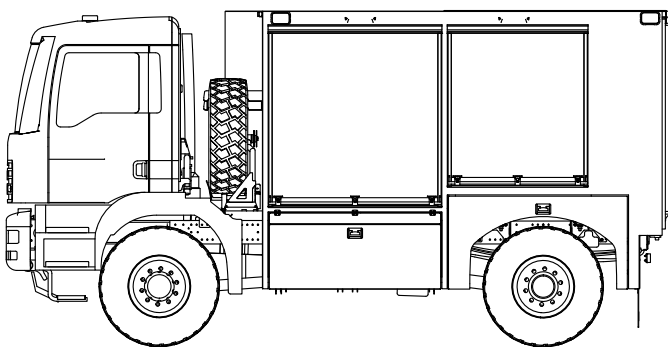
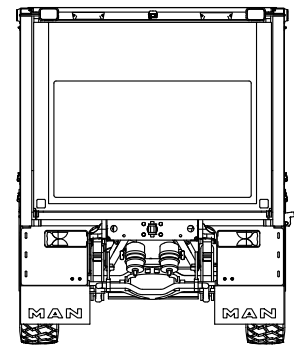
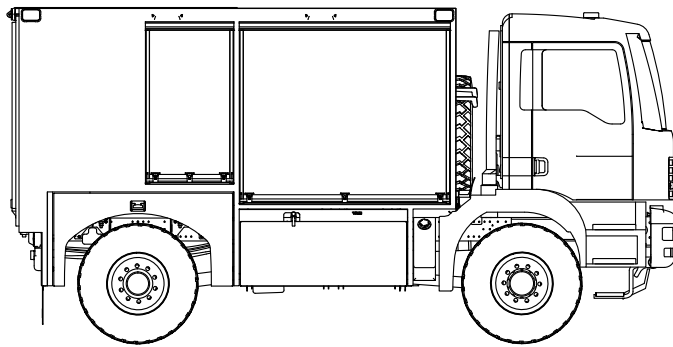

ISO 9001:2008

WYDANE PRZEZ BUREAU VERITAS CERTIFICATION, CO OZNACZA, ŻE PRACUJEMY ZGODNIE Z POWYŻSZYMI STANDARDAMI.
ISSUED BY BUREAU VERITAS CERTIFICATION, CONFIRMING THAT WE WORK IN ACCORDANCE WITH THE ABOVE STANDARDS.

ISO 9001
BUREAU VERITAS
Certification



ISO 14001:2004

WYDANE PRZEZ BUREAU VERITAS CERTIFICATION, CO OZNACZA, ŻE PRACUJEMY ZGODNIE Z POWYŻSZYMI STANDARDAMI.
ISSUED BY BUREAU VERITAS CERTIFICATION, CONFIRMING THAT WE WORK IN ACCORDANCE WITH THE ABOVE STANDARDS.

ISO 14001
BUREAU VERITAS
Certification



www.facebook.com/isswawrzaszek

GRUPA WISS / WISS GROUP

WISS

POLSKA /
POLAND
43-300 Bielsko-Biała,
ul. Leszczyńska 22
tel. +48 33 82 70 800
biuro@wiss.com.pl
www.wiss.com.pl

F. M. „Bumar - Koszalin”

POLSKA /
POLAND
75-842 Koszalin,
ul. Lechicka 51
tel. +48 94 342 20 35+39
info@bumar.pl
www.bumar.pl

W. RUBERG AB

SZWECJA /
SWEDEN
289 73 IMMELN,
Skarviksvägen 13
tel. +46 44 20 27 50
info@ruberger.se
www.ruberger.se

Thoma WISS

NIEMCY /
GERMANY
Im Maria Sand 1
D-79336 Herbolzheim
Tel: +49 7643 / 933 69 - 0
info@thoma-wiss.de
www.thoma-wiss.de

WISS CZECH, s.r.o.

CZECHY /
CZECH REPUBLIC
763 61 Napajedla
2.května 685
tel. +420 608 180 668
nakup@wiss.cz
www.wiss.cz